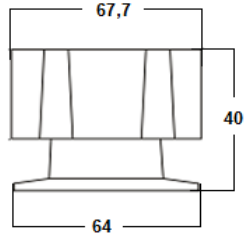

CÓDIGO:	IMAGEN	DIBUJO TÉCNICO
KG		
LÍNEA:		
CLASICA		
FAMILIA:		
MANERALES		
DESCRIPCIÓN:	MANERAL GRANDES KING	

NORMAS	CERTIFICACIÓN
NO APLICA	NO

MATERIALES DE FABRICACIÓN			
Parte	Material	Parte	Material
MANERAL	ZAMAC		
CHAPETON	ZAMAC		
TORNILLO	ACERO		

CARACTERÍSTICAS TÉCNICAS	
<b>DIMENSIONES:</b>	<b>COLOCACION:</b>
ALTURA MANERAL	40,0 MM
DIAMETRO MANERAL	67,7 MM
DIAMETRO CHAPETON	64,0 MM
	INSERTO A ESTRIADO MACHO DEL CARTUCHO ROSCANDO EL TORNILLO, ROSCAR CASQUILLO HASTA AJUSTAR EN LA POSICION FINAL, ROSCA DE INSTALACION DE CASQUILLO HEMBRA AL CUERPO DE LA VALVULA DE 1 1/4"-18 H UNEF.

<b>PESO DEL PRODUCTO (KGS)</b>	0,380	<b>FUNCIONAMIENTO:</b>	PARA CARTUCHO EXCLUSIVO CERAMICO 1/4 DE VUELTA Y/O VASTAGO ASCENDENTE MARCA URREA
<b>ACABADOS:</b>			
<b>CODIGO</b>	<b>TERMINADO</b>		
KG	CROMO		

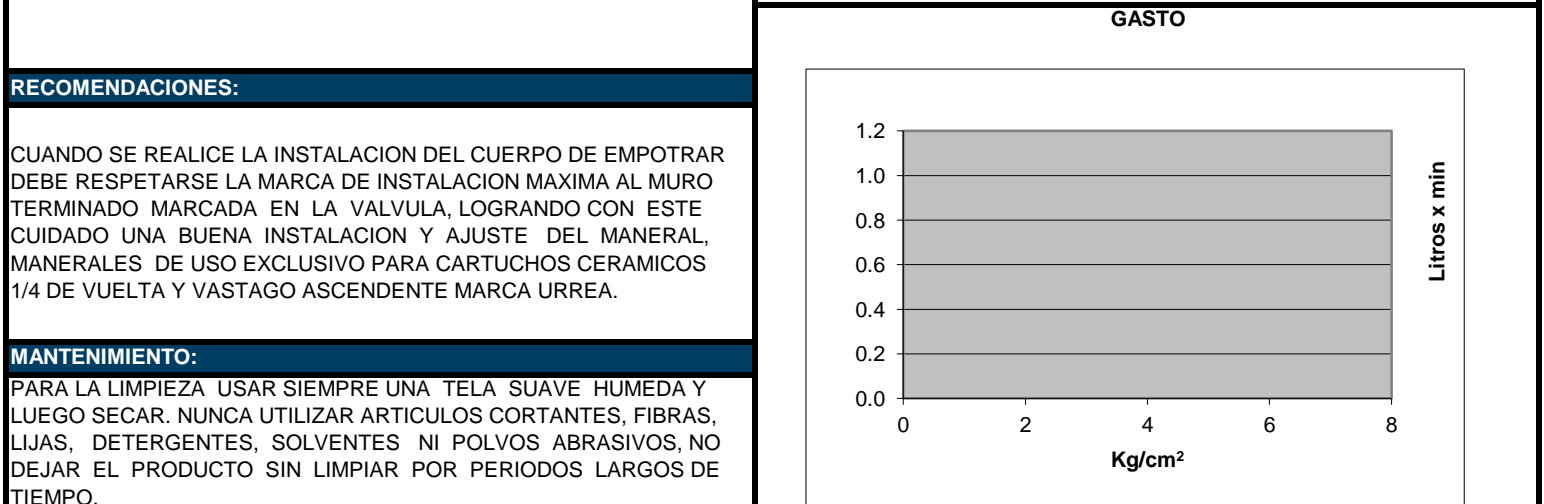

MANTENIMIENTO:	Presión	Gasto
PARA LA LIMPIEZA USAR SIEMPRE UNA TELA SUAVE HUMEDA Y LUEGO SECAR. NUNCA UTILIZAR ARTICULOS CORTANTES, FIBRAS, LIJAS, DETERGENTES, SOLVENTES NI POLVOS ABRASIVOS, NO DEJAR EL PRODUCTO SIN LIMPIAR POR PERIODOS LARGOS DE TIEMPO.	0.2	N
	1.0	O
	2.0	A
	3.0	P
	4.0	L
	5.0	I
	6.0	C
		A

**GARANTÍA:**

“GARANTIA DE POR VIDA” CONTRA CUALQUIER DEFECTO DE FABRICACION Y EN CASO DE PRESENTAR ALGUN PROBLEMA DE ESTA NATURALEZA EL PRODUCTO SERA REEMPLAZADO SIN COSTO AL COMPRADOR.

10 AÑOS DE GARANTIA EN ACABADO CROMO, Y 2 AÑOS EN OTRO ACABADO.