



DESCRIPCIÓN

Las **Bombas UPA** de Grundfos son unidades compactas y de aumento de presión diseñadas para suministro de agua doméstico y otras aplicaciones donde es necesario una bomba silenciosa, confiable y fácil de instalar.

La operación de las **Bombas UPA** es muy sencilla, ya que una vez instalada, basta oprimir el botón de encendido para que la bomba suministre la presión requerida de agua en su hogar, durante mucho tiempo. Maneja líquidos de baja viscosidad, no agresivos y no inflamables sin contenido de partículas sólidas, fibras ni aceites minerales.

CARACTERÍSTICAS

- Ideal para aumentar la presión de agua domiciliaria
- Funcionamiento automático
- Incluye kit de instalación
- Incluye herramienta y manual
- 1 x 127 V y 1 x 120V - 60 Hz.
- Consumo equivalente a un foco de 40 watts
- Temperatura: de 2 a 60°C
- Muy silenciosa
- No requiere mantenimiento

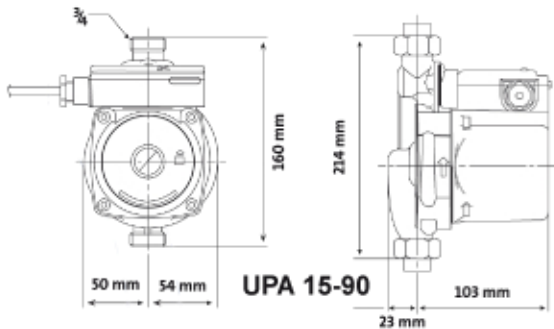

Modelo	Amps	Frecuencia (Hz)	Tensión de Alimentación	Presión Máxima (kPa)	Potencia (Watts)
UPA 15-90	1,0	60	1x127V	600	120 W
UPA 120	2,0	60	1x120V	600	225 W

