

# NC 1040 ISLA

Campana decorativa para instalación en isla

**\_EASY**

**TEKA**



Acero inoxidable  
Ala decorativa de cristal de seguridad  
Panel de mandos pulsantes  
Tres velocidades  
Lámparas LED  
Filtro profesional de acero inoxidable, lavable en lavavajillas  
Motor blindado de doble turbina  
Capacidad de extracción máxima: 800 m<sup>3</sup>/h  
Capacidad de extracción UNE-EN-61591: 329 m<sup>3</sup>/h  
Nivel sonoro: min. 42 – máx. 66 dB  
Chimenea ajustable a la altura  
Filtro de carbón activo para recirculación del aire

—  
Potencia nominal máxima: 200 W

Voltaje: 110-120V~

Frecuencia: 50/60 Hz

Peso: 29.8 kg

—  
Dimensiones

Exterior (Extractor) (Alto/Ancho/Fondo): 740-1120/1066/640 mm

Exterior (Recirculante) (Alto/Ancho/Fondo): 740-1250/1066/640 mm

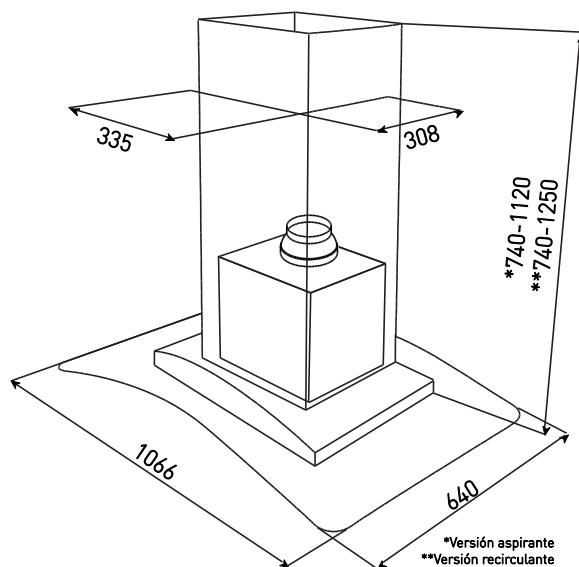

Peso bruto: 44.7 kg  
Empaque: 596/1040/850 mm  
Código: 40494002  
EAN: 8421152144978