

# GFH 55 INOX

Campana decorativa para instalación de empotre

\_TOTAL

TEKA



Acero inoxidable  
Panel de mandos pulsantes  
Tres velocidades  
Lámparas halógenas  
Filtros metálicos, lavables en lavavajillas  
Motor de doble turbina  
Capacidad de extracción máxima: 800 m<sup>3</sup>/h  
Capacidad de extracción UNE-EN-61591: 329 m<sup>3</sup>/h  
Nivel sonoro: min. 62 – máx. 69 dB  
Filtro de carbón activo para recirculación del aire

—  
Potencia nominal máxima: 270 W

Voltaje: 110 V~

Frecuencia: 60 Hz

Peso: 5.3 kg

—  
Dimensiones

Exterior (Alto/Ancho/Fondo): 175/550/310 mm

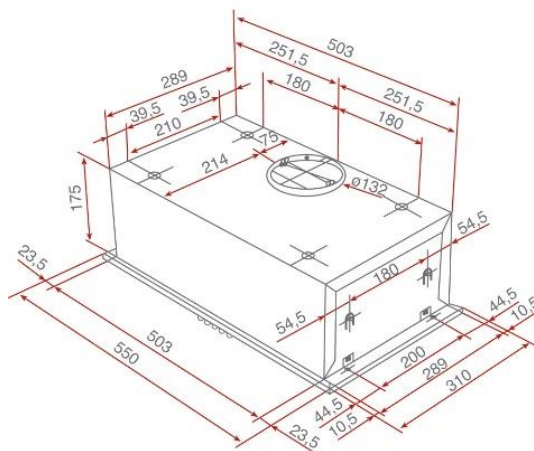

Peso bruto: 6 kg

Empaque: 595/365/245 mm

Código: 40446702

EAN: 8421152055519