

TL 9310 INOX

Campana decorativa para instalación de empotre

_TOTAL

TEKA



Acero inoxidable
Panel de mandos basculantes
Telescópica
Dos velocidades
Lámparas incandescentes
Filtros metálicos, lavables en lavavajillas
Motor de doble turbina
Capacidad de extracción máxima: 580 m³/h
Capacidad de extracción UNE-EN-61591: 332 m³/h
Nivel sonoro: min. 56 – máx. 65 dB
Filtro de carbón activo para recirculación del aire

—
Potencia nominal máxima: 310 W

Voltaje: 110 V~

Frecuencia: 60 Hz

Peso: 9.6 kg

—
Dimensiones

Exterior (Alto/Ancho/Fondo): 181/900/280 mm

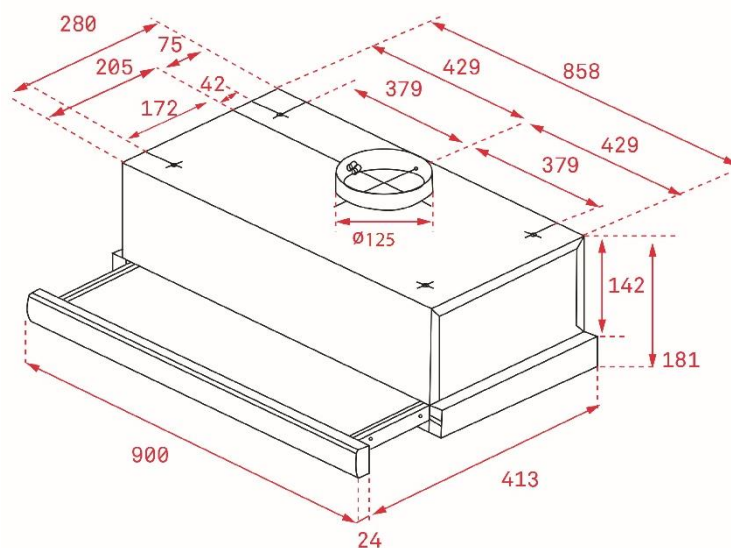

Peso bruto: 10.9 kg
Empaque: 250/950/380 mm
Código: 40474391
EAN: 8421152150818